

高容量引張圧縮型ロードセル  
/High Capacity Tension Compression Load Cell

# DSC



定格容量/Rated capacity 20kN...1MN (2.04tf...102tf)

材 質/Material 特殊合金鋼/Alloy steel

特長/Features

- 耐横荷重設計
- 薄型設計
- オーダーメイド設計も可能

応用/Applications

- プレス機のプレス圧測定に最適
- 試験機

ケーブル配線仕様/Wiring

印加電圧+/Exc.+	赤/Red
出力信号+/Signal.+	緑/Green
印加電圧-/Exc.-	白/White
出力信号-/Signal.-	青/Blue
リモートセンシング+/Sensing.+	-
リモートセンシング-/Sensing.-	-
シールド/Shield	黄/Yellow

外形寸法/Dimensions (in mm)

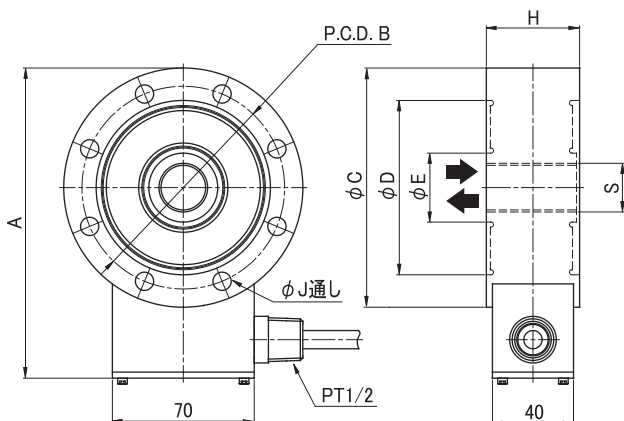

定格容量	20kN... 50kN	100kN	200kN	300kN	500kN	1MN
A	153	182	215	257	269	349
φB	100	116	154	190	190	260
φC	118	138	186	226	226	306
φD	86	98	133	158	158	212
φE	34	50	73	100	100	138
H	46	50	73	90	90	110
J	8-φ9	8-φ11	8-φ14	12-φ18	12-φ18	16-φ23
S	M24 P2	M39 P2	M50 P2	M50 P2	M50 P2	M76 P3

●極性: 圧縮+, 引張-

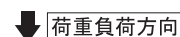

仕様/Specifications

仕様項目/Parameter 型式/Model	単位/Unit	公称値/Value								
		<b>DSC</b>								
定格容量/Rated capacity (R.C.)	N	2T	3T	5T	10T	20T	30T	50T	100T	
	tf	20k	30k	50k	100k	200k	300k	500k	1M	
定格出力/Rated output (R.O.)	mV/V	2.0								
定格出力誤差/Rated output tolerance	±%	0.2								
零バランス/Zero balance	±%R.O.	1.0								
非直線性/Nonlinearity	±%R.O.						0.1			
ヒステリシス/Hysteresis	±%R.O.	0.05					0.1			
繰返し性/Repeatability	±%R.O.	0.02					0.05			
零点の温度影響/Temperature effect on zero	±%R.O./°C	0.005								
出力の温度影響/Temperature effect on output	±%LOAD/°C	0.005								
補償温度範囲/Temperature range,compensated	°C	-10~+60								
許容温度範囲/Temperature range,safe	°C	-20~+70								
許容過負荷/Maximum safe central overload	%R.C.	150								
限界過負荷/Ultimate central overload	%R.C.	300								
推奨印加電圧/Excitation,recommended	V	10								
最大印加電圧/Excitation,maximum	V	20								
入力端子間抵抗/Input impedance	Ω	700±3.5								
出力端子間抵抗/Output impedance	Ω	700±5								
絶縁抵抗/Insulation impedance	MΩ	>1000(B/E DC50V)					>2000(B/E DC50V)			
ケーブル長/Cable length	m	3.0								
ケーブルタイプ/Cable type		φ9, 4芯シールドケーブル, 先端柳線								
本体材質/Element material		特殊合金鋼/Alloy steel								
たわみ量/Deflection at rated capacity	mm	<0.1								
質量/Weight	kg	4		6.5		14		23		48
固有振動数/Natural frequency	kHz	7.7	8.3	9.1	9.4	5.9	4.9	5.9	4.6	

ひずみゲージ  
台はかり  
ロードセル  
薄型引張圧縮 DSC  
トルクセンサ  
圧カセンサ  
デジタル指示計  
付録